

KOOL XL

Ovales Aufsatzbecken mit asymmetrischem Schnitt und Ecken mit scharfen Kanten, hergestellt aus VetroFreddo®.

Oval countertop washbasin with inclined cut and corners with sharp edges, produced in VetroFreddo®.

Serie: Kool XL

Article: kool XL

Kategorie: Aufsatzbecken

Category: Countertop washbasin

Material: VetroFreddo®

Material: VetroFreddo®

Überlauf: Nein

Overflow: No

Gewicht: kg ±6,50

Weight: kg ±6,50

FARBEN

COLOURS

Weiß matt | white mat

KOOLXLP001



Schwarz matt | black mat

KOOLXLP030



Ferrari Rot | Ferrari red

KOOLXLP134



Blattgold | gold leaf 3d

KOOLXLF0



Dark Inox / Weiß matt | mat dark inox / white mat

KOOLXLDIP001



Alt Messing | old brass

KOOLXLOB



Alt Kupfer | old copper

KOOLXLCPO



Weiß glänzend | white gloss

KOOLXLBL



Mokka matt | moka mat

KOOLXLP033



Blattsilber | silver leaf 3d

KOOLXLF0



Blattkupfer | copper leaf 3d

KOOLXLF0



Gold matt / Weiß matt | mat gold / white mat

KOOLXLDPO01



Alt Bronze | old bronze

KOOLXLBZO



Dark Inox | old dark inox

KOOLXLDX0



Basisring und Ablaufventil werden als Zubehör empfohlen.
Base ring and drain valve are recommended as accessories.

Handgefertigtes Produkt, die Abmessungen können leicht variieren.
Handcrafted product, dimensions subject to small variations.

TECHNISCHE DATEN

TECHNICAL DATA

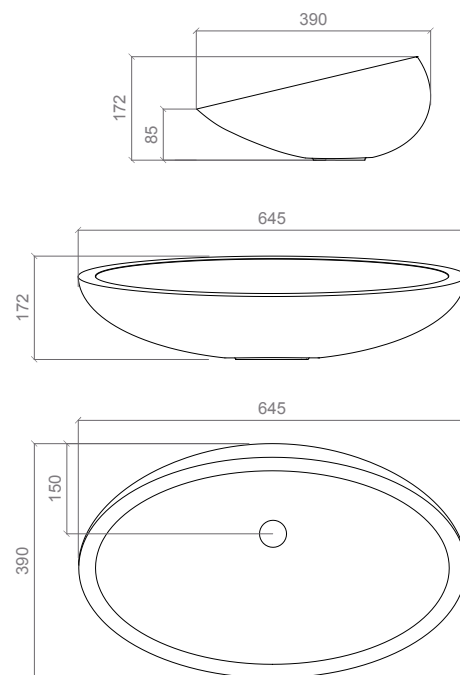

POSITIONIERUNG VON ARMATUR UND AUFSATZBECKEN

TAP AND SINK POSITIONING

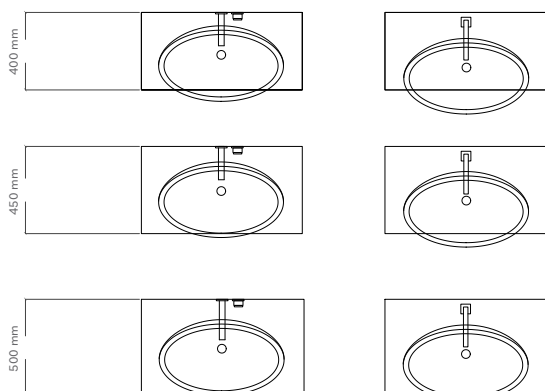

LOCHBOHRUNG IN DER MÖBELPLATTE

HOLE ON THE TOP

Drehsicherung unter dem Waschbecken M5
anti-rotation hole under washbasin M5

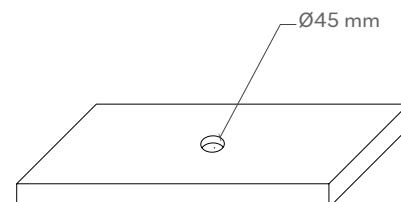

MATERIALE
MATERIAL

VetroFreddo® ist eine Materialkomposition aus Kunstharz und Glas (Ital. kaltes Glas). Das Rohmaterial wird erhitzt und von Hand in die Beckenform gegossen. Nachdem das Material abgekühlt ist, werden alle Kanten und Radien von Hand nachbearbeitet. Die Rohmaterialien sind immer weiß matt oder schwarz matt. Alle anderen Farben und Oberflächen werden auch hier wieder von Hand aufgetragen. So wird z. B. das Blattgold Blatt für Blatt in drei Lagen auf das Becken aufgelegt. Die VetroFreddo® Becken können mit der Anti-Scratch Oberfläche zusätzlich geschützt werden.

VetroFreddo® is a material composition of synthetic resin and glass (Ital. cold glass). The raw material is heated and poured by hand into the basin mold. After the material has cooled down, all edges and radii are finished by hand. The raw materials are always white matte or black matte. All other colors and finishes are again applied by hand. For example, the gold leaf is applied to the basin in three layers, leaf by leaf. The VetroFreddo® basins can be additionally protected with the anti-scratch surface.

PFLEGE UND REINIGUNG
CARE AND MAINTENANCE

Bitte reinigen Sie die Produkte nur mit Wasser und neutraler Seife unter Verwendung weicher Tücher. Verwenden Sie auf keinen Fall Reinigungsmittel, die Scheuermittel oder aggressive Substanzen enthalten. Eine unsachgemäße Reinigung kann die Oberfläche der Produkte dauerhaft beschädigen; in diesem Fall kann das Unternehmen nicht für Schäden haftbar gemacht werden.

Please clean the products with water and neutral soap only, using soft towels. Do not use for any reason cleaning solutions containing abrasive or aggressive substances. Incorrect cleaning may permanently ruin the surface of the products and in such case the company may not be held liable for damage.